

Les panneaux de la gamme Iso 45, de part leur composition, sont les plus isolants du marché. Ils bénéficient d'un excellent coefficient thermique (0,44 W/m²K).

Le calfeutrement complet empêche l'air de passer et limite un maximum les déperditions d'énergies.

L'épaisseur et la rigidité des panneaux découragent toutes tentatives d'effraction.

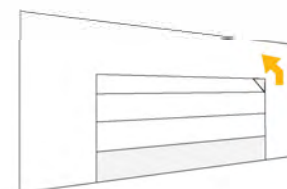

GAMME

Iso 45

sectionnelle



Certificat anti-intrusion pour les portes motorisées certifiées par le TÜV



Profil anti-pince doigts extérieur et intérieur



Résistance extrême aux vents violents classe 3



Motorisation de la porte connectée à votre téléphone/tablette



Fermeture manuelle de la porte facilitée avec la poignée intérieure basse



Portillon intégré possible pour un confort supplémentaire au quotidien



LARGE GAMME DIMENSIONNELLE

7 DESIGN

9 FINITIONS

12 TEINTES PRÉFÉRENTIELLES

TOUS RAL ET SABLÉS

19 RÉFÉRENCES DE HUBLOTS

KIT DÉCOR À POSER ALUNOX

PORTE DE SERVICE COORDONNÉE

DESIGN COORDONNÉ

“ Au quotidien, la porte sectionnelle Iso 45 isole efficacement le garage des **conditions extérieures**. ”



... DES ATOUTS communs

TRACTION . TORSION . PORTILLON

DESIGN

Nombreux designs et hublots

Kit décor à poser Alunox

Tous RAL & sablées avec cornières harmonisées

12 couleurs préférentielles tendances avec cornières noires

Poignée inox extérieure

Porte de service coordonnée

Entrée de lettres

RÉSISTANCE EXTÉRIEURE

Panneau de 45 mm : le plus isolant du marché

Résistance au vent : Classe 3

Huisserie laquée

Pour les panneaux Satin White, Satin Dark Grey, Satin Grey, Satin Light Grey et Satin Black

Résistance aux rayures, à la corrosion et à l'humidité*

Pas de variation de teinte

Test UV (catégorie RUV3)

*Test brouillard salin (500h).

CONFORT THERMIQUE



Avantage en rénovation

Les pieds d'huisseries permettent de ne pas enlever la barre de seuil d'une porte basculante déjà installée.



Confort thermique renforcé

Calfeutrement complet avec joints invisibles entre les panneaux et joints à lèvres noirs autour de l'huissérie.



Calfeutrement de qualité

Il est assuré au sol par un joint tubulaire à mémoire de forme et son cache caoutchouc de finition.

- Joint tubulaire à mémoire de forme
- Huisserie sur les 3 côtés avec en partie haute une traverse faux linteau de 100 mm.

SÉCURITÉ



Stop aux tentatives d'effraction

Épaisseur et rigidité des panneaux 45 mm associées au verrouillage à pêne rotatif 1 point, 2 positions.

Certificat anti-intrusion (pour les portes motorisées)



Profil anti pince-doigts

Extérieur et intérieur entre chaque panneau.



TRACTION

Système anti-chute

La porte est équipée de câbles d'équilibrage doublés et de packs multiressorts, en cas de rupture d'un élément (normes EN 13241-1).



TORSION

Porte bloquée dans sa position

Grâce à des parachutes intégrés en cas de rupture du ressort. Les câbles d'équilibrage sont inscrits dans l'huissérie (normes EN 13241-1). Nos ressorts ont une durée de vie de 50 000 cycles.

... DES ATOUTS uniques



TRACTION

Équilibrage par ressort de traction

Double câble : sécurité, pré-réglé

MONOBLOC pour une pose facilitée et rapide

Linéaire réduit à 120 mm

Limites dimensionnelles et optionnelles



TORSION

Équilibrage par ressort de torsion

Portillon possible

Coordonnées porte d'entrée Bel'M et portail Kostum

Gamme dimensionnelle large

Toutes options



PORTILLON

Ouverture du portillon intérieure ou extérieure

Plusieurs positions du portillon : centré, décentré

Barre de seuil aluminium renforcé, 24 mm double joint à lèvres pour plus d'étanchéité

Ferme-porte discret : en applique ou encastré

Contact portillon inductif, monté d'usine : discrétion, fiabilité et sécurité

Paumelles : Antidégondables, invisibles, butée d'ouverture à 90°

Verrouillage multi-points : 1 verrou par panneau 1 bouton moleté intérieur portillon

Installation d'un portillon possible sur une porte allant jusqu'à 5 m de large

Largeur de passage libre 865 mm (625 mm pour Portes cassettes)

Décentré ou centré à la demande



SOLUTION PORTILLON DÉCENTRÉ GAUCHE OU DROITE SANS PLUS-VALUE

LC de 2250 à 3500 mm

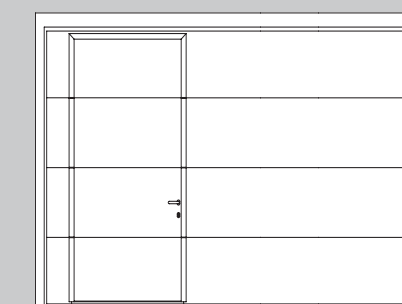

200 mm entre le bord de la porte et le début du portillon

Largeur mini 2250 mm, non compatible avec le design cassettes.

LC de 3505 à 5000 mm

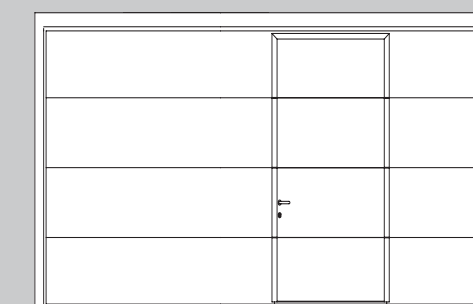

Selon la largeur de la porte



01



Satin Grey.

01. **Iso 45**
Satin Grey
Design sans nervures

02. **Iso 45**
Noir 2100 sablé
Design sans nervures
Hublots Réf. 11

03. **Iso 45**
Satin Black proche RAL 7021
Design sans nervures



03



02

LA PORTE DE GARAGE EXPRESS

VOTRE SECTIONNELLE ISO 45
MOTORISÉE AVEC NOVOPORTE®

LIVRÉE EN 72 H MAXI*
pour toute commande passée avant midi



Panneau 45 mm
Moteur Novoport®
Équilibrage par ressorts de traction
Porte de garage sans poignée ni serrure



Commande
passée
avant midi



Colis manportable

(retrouvez toutes les infos dans le Guide Tarifs)





04



Joint périphérique

04. **Iso 45**
Satin Grey
Design sans nervures

05. **Iso 45**
Gris 2900 sablé
Design coordonné modèle Alinéa
Poignée noire



Design et robustesse :
poignée inox extérieure.



06

06. **Iso 45**
Bande vitrée verre acrylique
double paroi clair
Design sans nervures
Noir 2100 sablée
4500 x 2000 mm

07. **Iso 45**
Chêne foncé
Design nervures larges,
 finition lisse



Confort d'utilisation manuelle
avec la poignée intérieure basse.



07

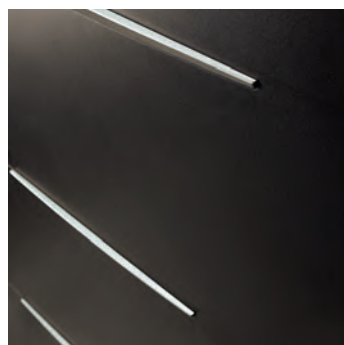

Design Alinéa :
Baguettes décoratives gris
déco Bel'm soulignées par
de fines rainures usinées.



05





08

ATOUT CONFORT

- Portillon décentré

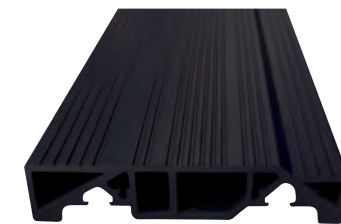

ATOUT ÉTANCHÉITÉ

Seuil de 24 mm, équipé de double joints à lèvres.



SOLUTION PORTILLON DÉCENTRÉ GAUCHE OU DROITE

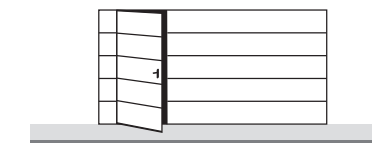

Portillon à gauche (standard)

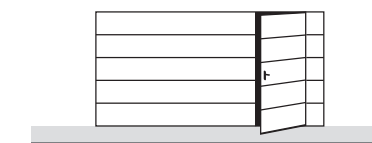

Portillon à droite (préciser à la commande)

08. Iso 45 portillon ouverture extérieure

Bleu RAL 5014
Design sans nervures, finition lisse
Poignées noires pour porte et pour portillon

09. Iso 45 portillon ouverture intérieure

Gris
Design sans nervure, finition lisse
Poignée portillon inox extérieure

10. Iso 45 portillon ouverture extérieure

Bleu canon
Design sans nervures, finition lisse
Poignée portillon inox extérieure
Hublot Réf. 1
Large baie

PORTILLON OUVERTURE INTÉRIURE : ENFIN LA SOLUTION !



09



10

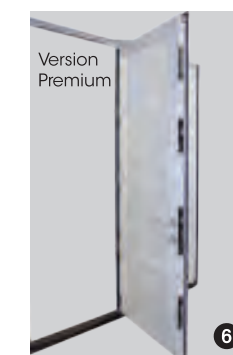

Le portillon piéton :

- 1 Paumelles anti-dégondages intégrées dans le dormant (invisibles porte fermée) et butées d'ouverture à 90°.
- 2 Système anti-pince doigts intérieur et extérieur breveté sur dormant et ouvrant.
- 3 Sécurité portillon inductive pour porte automatisée, montée en usine.
- 4 Garnitures inox sur version Premium (garnitures PVC noir sur version Professionnelle uniquement pour le portillon ouverture vers l'extérieur).
- 5 Ferme-porte encastré avec arrêt mécanique sur version Premium. Ferme-porte en applique (sur version Standard uniquement pour le portillon ouverture vers l'extérieur).
- 6 Version Premium : serrure multi-points à pènes automatiques par section.
- 7 Version portillon décentré : disponible sur portes largeur ≤ 3500 mm ferré à l'extérieur ou à l'intérieur (non compatible avec le design cassettes / L. mini 2250). Le portillon sera positionné à 200 mm du bord.

PERSONNALISATION SECTIONNELLE ISO 45

NOTICE TECHNIQUE

DESIGN

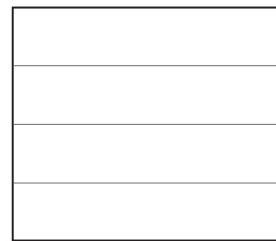

Sans nervures
existe avec portillon

DISPONIBLE DANS CES FINITIONS

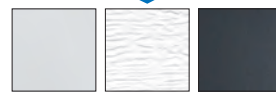

Lisse Woodgrain Satin Dark Grey



Satin White Satin Grey Satin Light Grey



Satin Black Lisse chêne doré

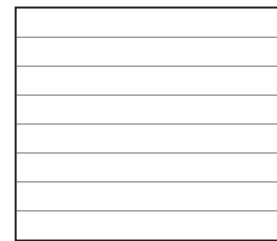

Nervures larges
existe avec portillon

DISPONIBLE DANS CES FINITIONS



Lisse Woodgrain Satin Dark Grey

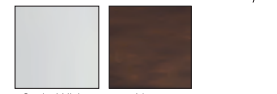

Satin White Lisse chêne foncé

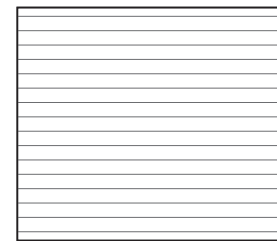

Nervures
existe avec portillon

DISPONIBLE DANS CETTE FINITION



Woodgrain

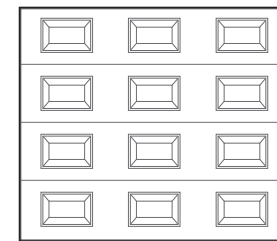

Cassettes
existe avec portillon

DISPONIBLE DANS CES FINITIONS



Woodgrain Lisse chêne doré

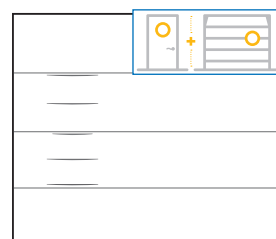

Modèle Alinéa

DISPONIBLE DANS CETTE FINITION



Lisse

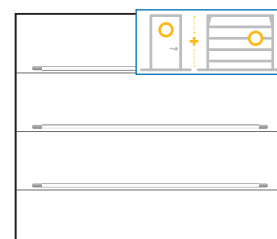

Modèle Zen

DISPONIBLE DANS CETTE FINITION



Lisse

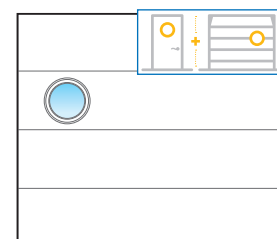

Modèle Radian

DISPONIBLE DANS CETTE FINITION



Lisse

Pas d'ondes (porte acier)	
Nervures	si HC = 2 000 mm : ondes de 125 mm si HC = 2 125 mm : ondes de 132 mm
Nervures larges	si HC = 2 000 mm : ondes de 250 mm si HC = 2 125 mm : ondes de 264 mm

Porte Iso 45 portillon, nous consulter.

Nombre de panneaux selon HC (porte acier) :	
Hauteurs non réalisables entre 2 130 et 2 235 et entre 2 655 et 2 675 pour le design cassettes	
Hauteur de 1 800 à 2 125 inclus :	4
Hauteur de 2 240 à 2 650 inclus :	5
Hauteur de 2 680 à 3 125 inclus :	6

Portillon non compatible avec les coordonnés - le décor du design coordonné peut être à droite ou à gauche selon les modèles.

FINITION

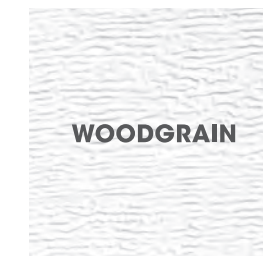

WOODGRAIN

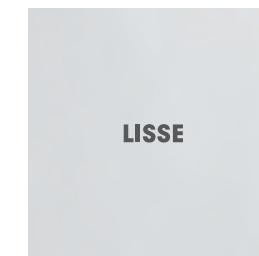

LISSE



SATIN WHITE
proche RAL 9016



SATIN LIGHT GREY
proche RAL 7040



SATIN GREY
proche RAL 7012



SATIN DARK GREY
proche RAL 7016



SATIN BLACK
proche RAL 7021



LISSE CHÊNE DORÉ



LISSE CHÊNE FONCÉ

Portillon non compatible avec le design chêne foncé.
Finitions disponibles suivant les designs.

TEINTE PRÉFÉRENTIELLE



BLANC CRÈME
RAL 9001



IVOIRE CLAIR
RAL 1015



GRIS CLAIR
RAL 7035



GRIS ANTHRACITE
RAL 7016



NOIR FONCÉ
RAL 9005



GRIS SABLÉ
S 2400



Au choix similaire
nuancier RAL
et sablées



GRIS SABLÉ (BRONZE)
S 2500



GRIS PERLE SABLÉ
S 2800



GRIS SABLÉ
S 2900

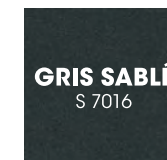

GRIS SABLÉ
S 7016



NOIR SABLÉ
S 2100



NOIR FONCÉ SABLÉ
9005

Les teintes préférentielles sont possibles sur les finitions lisse et woodgrain, inclus la fourniture de cornières de masquage d'huisserie noires. Autres RAL et sablées, en option nous consulter.

ACCESSOIRES

POIGNÉE POUR PORTE



Noire (1)



Inox (2)

(1) Possibilité de porte avec poignée et serrure : en option.

(2) Poignée inox sur la porte de service et la porte Iso 45 portillon version Premium.

POIGNÉE POUR PORTILLON



Noire



Inox

ENTRÉE DE LETTRES



300 x 70 mm
couleur noire, aluminium
incompatible design cassette

VENTILATION



Disponible sur tout design sauf à cassettes et nervures larges lisse chêne doré et foncé.

PERSONNALISATION SECTIONNELLE ISO 45

NOTICE TECHNIQUE

HUBLOTS

Le cadre des hublots PVC est de la couleur de la porte (RAL 8003 pour finition chêne doré), à l'exception des cadres des hublots Réf. 8 et Réf. 11 qui sont en RAL 9006 (autre couleur en option).

CLASSIQUES



CONTEMPORAINS



CONTEMPORAINS INOX



CONTEMPORAINS ALUNOX

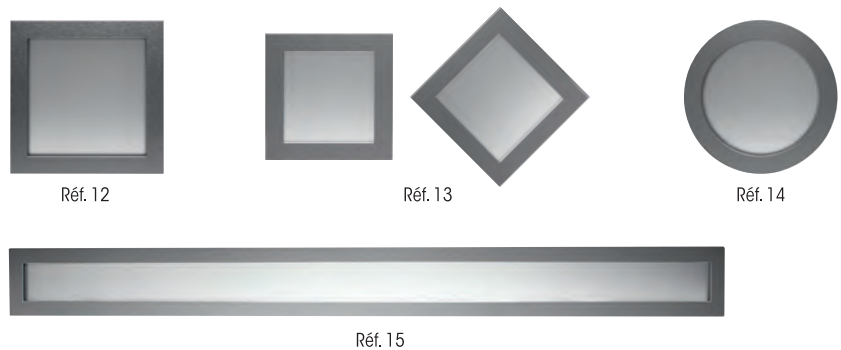

Réf. 6, 7, 9, 11, 12, 13, 14 et 15 non compatibles avec design cassettes.
Réf. 9 et 15 non réalisables sur l'ISO45 Portillon.
Réf. 4 est réalisable sur l'Iso 45 portillon avec une hauteur mini de 1990 mm pour une pose horizontale.
Réf. 13 est possible au format losange.
Réf. 15 est possible décentré à droite ou à gauche à 300 mm du bord pour les portes de largeur supérieur à 2500 mm.

DÉCORS À POSER

4 kits au choix pour personnaliser la porte de garage.
En Alunox, à personnaliser soi-même sur un design panneaux horizontaux ou verticaux lisse.

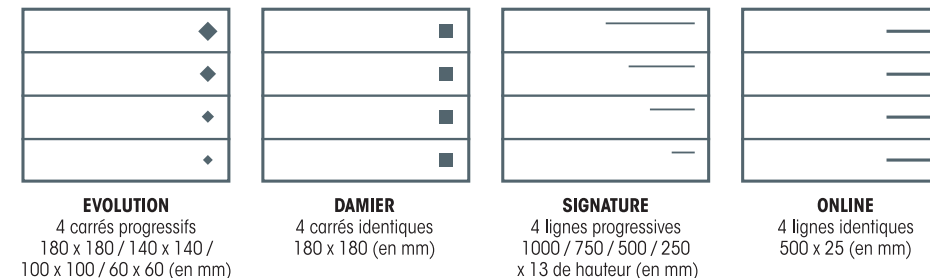

Pour plus d'informations, se référer en p.14

Numéros de rue - Bis - Ter
En Alunox. Chiffres 10 ou 15 cm de hauteur,
Bis et Ter 5 cm de hauteur, police Arial.

0 1 2 3 4 5 6 7 8 9
BIS TER

VITRAGES POUR CONTEMPORAINS ALUNOX



Double ou Triple vitrage dépoli
Double vitrage disponible sur Réf. 13.
Triple vitrage disponible sur Réf. 12, 14 et 15.
Non affleurant.

PMMA dépoli
Disponible sur Réf. 13, 14 et 15.
Affleurant.

BANDES VITRÉES



Nombre de vitrages par section			
Largeur jusqu'à 2500	2 sections	Largeur jusqu'à 4500	4 sections
Largeur jusqu'à 3500	3 sections	Largeur jusqu'à 5500	5 sections

Largeur mini : 2150 mm

HUBLOT			
Référence	Dimensions hors-tout	Dimensions vitrage	Descriptif
Réf. 1 à 5 :	460 x 260 mm	392 x 192 mm	Double paroi vitrage Securit clair extérieur, clair intérieur (Ref. A) ou Double vitrage 33/2 et d'un Securit 4 mm - finition inox brossé extérieure. Cadre PVC intérieur.
Réf. 1, 2, 3 et 5 :	460 x 260 mm	392 x 192 mm	Double paroi vitrage Securit clair extérieur et imprimé 200 intérieur (Réf. B).
Réf. 1 à 4 :	460 x 260 mm	392 x 192 mm	Double paroi vitrage acrylique clair extérieur, granité intérieur (Réf. C).
Hublot rond réf. 6	ø 310 mm	ø 267 mm	Double vitrage Securit clair extérieur et granite intérieur, cadre PVC extérieure ou Double vitrage 33/2 et d'un Securit 4 mm - finition inox brossé extérieure. Cadre PVC intérieur.
Hublot carré réf. 7	354 x 354 mm	304,8 x 304,8 mm	Double vitrage Securit clair extérieur et imprimé 200 intérieur, cadre PVC intérieur et extérieur.
Grand hublot réf. 9	610 x 312 mm	560 x 261 mm	Double vitrage feuilleté clair extérieur, Securit granité intérieur, cadre PVC extérieure ou Double vitrage 33/2 et d'un Securit 4 mm - finition inox brossé extérieure. Cadre PVC intérieur.
Hublot carré réf. 11	320 x 320 mm	235,6 x 235,6 mm	Double vitrage feuilleté clair extérieur, Securit Master carré intérieur, cadre aluminium RAL 9006 extérieur, cadre aluminium intérieur.
Hublot carré réf. 12	354 x 354 mm		Hublot carré avec décor alunox en extérieur / intérieur. Triple vitrage dépoli.
Hublot carré réf. 13	264 x 264 mm		Hublot carré avec décor alunox en extérieur / PVC en intérieur. Double vitrage dépoli ou PMMA dépoli. Hublot possible au format losange.
Hublot carré réf. 14	ø 340 mm		Hublot rond avec décor alunox en extérieur / intérieur. Triple vitrage dépoli ou PMMA dépoli.
Hublot carré réf. 15	1860 x 180 mm		Hublot panoramique avec décor alunox en extérieur / intérieur. Triple vitrage dépoli ou PMMA dépoli.

HUBLOT (porte acier sans portillon)	
Nombre maxi de cassettes, hublots sauf réf 9 et 15 et grilles de ventilation	
Largeur de 2250 à 2600 inclus :	3
Largeur de 2605 à 3500 inclus :	4
Largeur de 3505 à 4000 inclus :	5
Largeur de 4005 à 4500 inclus :	6
Largeur de 4505 à 5000 inclus :	7
Largeur de 5005 à 5500 inclus :	8*
Nombre maxi de hublots Réf. 9	
Largeur de 2250 à 2625 inclus :	2
Largeur de 2625 à 3500 inclus :	3
Largeur de 3505 à 4500 inclus :	4
Largeur de 4505 à 5000 inclus :	5

Hauteur approximative de l'axe des hublots (porte acier) L'axe peut varier de + ou - 50 mm	
HC	Axe
3125	2382
3000	2270
2875	2195
2750	2095
2625	1860
2500	1770
2375	1695
2250	1645
2150	1595
2125	1860
2000	1770
1875	1645

HC : hauteur de commande (mm)

*Hublots possibles : Réf. 1/2/3.

Hublots "soleil" Réf. 4		Nombre de hublots et motif selon la largeur de commande (LC)	
LC ≤ 2600 mm	3	LC de 3505 à 4000 mm	5
LC de 2605 à 3000 mm	4	LC de 4005 à 4500 mm	6
LC de 3005 à 3500 mm	4	LC de 4505 à 5000 mm	7

DIMENSIONS STANDARD & SUR MESURE

SECTIONNELLE ISO 45

(cotes en mm)

NOTICE

TECHNIQUE

DIMENSIONS SUR MESURE



DIMENSIONS STANDARD

Portes Iso 45 traction													
Dimensions de commande = Dimensions nominales de baie		Largeur de baie maxi	Hauteur de baie maxi	Largeur hors tout Huisserie et mécanisme (1)	Hauteur hors tout Huisserie et mécanisme (1)	Largeur (pose traditionnelle sur pattes équerres)	Réservations utiles en hauteur en hauteur (manœuvre ou Novoport®)		Largeur de passage libre	Hauteur de passage libre sous tablier (manœuvre manuelle)	Hauteur de passage libre sous tablier (motorisée, Novoport® ou Novomatic®)	Hauteur de passage libre sous rails	Profondeur libre minimum manuelle ou Novoport® (3)
LC	HC	LC + 80	HC + 90	LC + 160	HC + 110	LC + 240	HC + 120		LC - 30	HC - 20	HC - 10	HC - 40	HC + 575
2375	2000 2125 2250	2455	2090 2215 2340	2535	2110 2235 2360	2615	2120 2245 2370		2345	1980 2105 2230	1990 2115 2240	1960 2085 2210	2575 2700 2825
2500	2000 2125 2250	2580	2090 2215 2340	2660	2110 2235 2360	2740	2120 2245 2370		2470	1980 2105 2230	1990 2115 2240	1960 2085 2210	2575 2700 2825
3000	2000 2125 2250	3080	2090 2215 2340	3160	2110 2235 2360	3240	2120 2245 2370		2970	1980 2105 2230	1990 2115 2240	1960 2085 2210	2575 2700 2825

Portes Iso 45 traction

Limites dimensionnelles :
Largeur mini 2000, maxi 3000.
Hauteur mini 1800, maxi 2250.



DIMENSIONS STANDARD

Portes Iso 45 torsion (ressort avant et arrière)		Ressort avant (fournitures standard)							Ressort arrière									
Dimensions de commande = Dimensions nominales de baie		Variantes		Largeur de baie maxi pour pose en applique (1)	Hauteur de baie maxi pour pose en applique (1)	Largeur hors tout Huisserie et mécanisme (2)	Largeur (pose traditionnelle sur pattes équerres)	Réservations utiles en hauteur (manuelle ou motorisée)	Hauteur de passage libre (manœuvre manuelle)	Largeur de passage libre	Profondeur libre nécessaire (3)	Largeur de passage libre	Hauteur hors tout Huisserie et mécanisme (2)	Réservations utiles en hauteur (manuelle ou Novoport®)	Réservations utiles en hauteur (moteur Novomatic®)	Hauteur de passage libre (manuelle)	Hauteur de passage libre (motorisée)	Profondeur libre nécessaire (manuelle ou motorisée) (3)
LC	HC	Disponibilités	LC + 80	HC + 90	LC + 160	LC + 240	HC + 220	HC - 20	LC - 30	HC + 575 (4)	LC - 30	HC + 110	HC + 120	HC + 130	HC - 20	HC - 10	HC + 760 (4)	
2375	2000 2125 2250	●	2455	2090 2215 2340	2535	2615	2220 2345 2470	1980 2105 2230	2345	2575 2700 2825	2345	2110 2235 2360	2120 2245 2370	2130 2255 2380	1980 2105 2230	1990 2115 2240	2760 2885 3010	
2500	2000 2125 2250	●	2580	2090 2215 2340 2590	2660	2740	2220 2345 2470 2720	1980 2105 2230 2480	2470	2575 2700 2825 3075	2470	2110 2235 2360 2610	2120 2245 2370 2620	2130 2255 2380 2630	1980 2105 2230 2480	1990 2115 2240 2490	2760 2885 3010 3260	
2750	2000 2125 2250	●	2830	2090 2215 2340	2910	2990	2220 2345 2470	1980 2105 2230	2720	2575 2700 2825	2720	2110 2235 2360	2120 2245 2370	2130 2255 2380	1980 2105 2230	1990 2115 2240	2760 2885 3010	
3000	2000 2125 2250	●	3080	2090 2215 2340 2590	3160	3240	2220 2345 2470 2720	1980 2105 2230 2480	2970	2575 2700 2825	2970	2110 2235 2360	2120 2245 2370	2130 2255 2380	1980 2105 2230	1990 2115 2240	2760 2885 3010	
3500	2000 2125 2250	●	3580	2090 2215 2340 3090	3660	3740	2220 2345 2470 3220	1980 2105 2230 2980	3470	2575 2700 2825 3575	3470	2110 2235 2360 3110	2120 2245 2370 3120	2130 2255 2380 3130	1980 2105 2230	1990 2115 2240	2760 2885 3010 3760	
4000	2000 2125 2250	●	4080	2090 2215 2340	4160	4240	2220 2345 2470	1980 2105 2230	3970	2575 2700 2825	3970	2110 2235 2360	2120 2245 2370	2130 2255 2380	1980 2105 2230	1990 2115 2240	2760 2885 3010	
4500	2000 2125 2250	●	4580	2090 2215 2340	4660	4740	2220 2345 2470	1980 2105 2230	4470	2575 2700 2825	4470	2110 2235 2360	2120 2245 2370	2130 2255 2380	1980 2105 2230	1990 2115 2240	2760 2885 3010	
5000	2000 2125 2250	●	5080	2090 2215 2340	5160	5240	2220 2345 2470	1980 2105 2230	4970	2575 2700 2825	4970	2110 2235 2360	2120 2245 2370	2130 2255 2380	1980 2105 2230	1990 2115 2240	2760 2885 3010	

1) Pour porte en kit. L'huissierie renforcée de la porte permet une pose en tunnel.
2) Y compris boulonnerie. Déduire 25 mm pour hors tout huissierie nette, sans boulonnerie.
3) Novoport® : ajouter 50 mm du côté du rail du moteur (ressort avant uniquement).
4) Sauf pour HC = 1 875 - PL = 2575 mm en ressort avant et 2760 mm en ressort arrière.
LC : Largeur de commande ; HC : Hauteur de commande.

DIMENSIONS SUR MESURE

Portes Iso 45 torsion

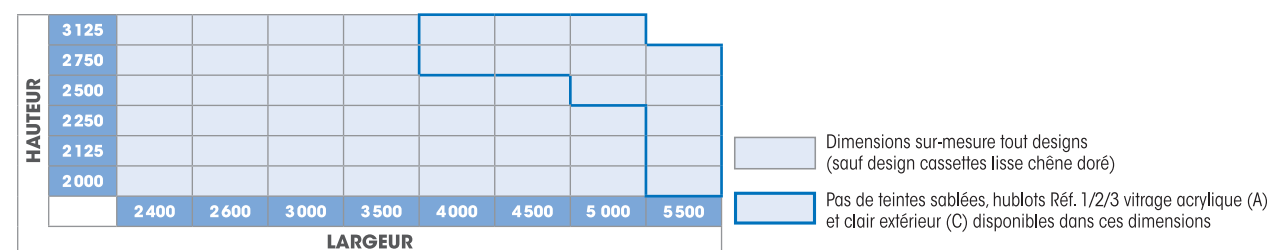

Hauteurs intermédiaires réalisables. Designs coordonnés Bel'M, nous consulter.

Limites de réalisation sur mesure :
Largeur mini : 2000 mm, largeur maxi : 5500 mm ; hauteur mini : 1800 mm, maxi 3125 mm
Portillon non compatible > 5000mm et < 1850mm de haut

RÉSERVATIONS UTILES

Pour pose en applique intérieure		Écoîçon minimum	Retombée de linteau minimum	Profondeur libre minimum	Passage libre	Dimensions hors tout avec mécanisme
Iso 45 Sectionnelle	Traction	80 mm 80 mm 80 mm	120 mm 120 mm 140 mm	HC + 575 mm HC + 575 mm ⁽¹⁾ 3320 mm	(LC-30) x (HC-20)* (LC-30) x (HC-10)* (LC-30) x (HC-10)*	(LC + 160) x (HC + 110)
	Torsion avant	80 mm 80 mm 80 mm	220 mm 220 mm 220 mm	HC + 575 mm (2575 mm mini) HC + 575 mm (2575 mm mini) ⁽¹⁾ Voir longueur de l'automatisme	(LC-30) x (HC-20)* (LC-30) x (HC-10)* (LC-30) x (HC-10)*	(LC + 160) x (HC + 210)
	Torsion arrière	80 mm 80 mm 80 mm	130 mm 130 mm 140 mm	HC + 760 mm (2760 mm mini) HC + 760 mm (2760 mm mini) ⁽¹⁾ Voir longueur de l'automatisme	(LC-30) x (HC-20)* (LC-30) x (HC-10)* (LC-30) x (HC-10)*	(LC + 160) x (HC + 110)
Iso 45 portillon Standard Sectionnelle	Torsion avant	80 mm 80 mm 80 mm	220 mm 220 mm 220 mm	HC + 575 mm (2575 mm mini) HC + 575 mm (2575 mm mini) ⁽¹⁾ Voir longueur de l'automatisme	(LC-30) x (HC-100)* (LC-30) x (HC-100)* (LC-30) x (HC-100)*	(LC + 160) x (HC + 210)
	Torsion arrière	80 mm 80 mm 80 mm	130 mm 130 mm 140 mm	HC + 760 mm (2760 mm mini) HC + 760 mm (2760 mm mini) ⁽¹⁾ Voir longueur de l'automatisme	(LC-30) x (HC-100)* (LC-30) x (HC-100)* (LC-30) x (HC-100)*	(LC + 160) x (HC + 110)
Iso 45 portillon Premium Sectionnelle	Torsion avant	80 mm 80 mm 80 mm	220 mm 220 mm 220 mm	HC + 575 mm (2575 mm mini) HC + 575 mm (2575 mm mini) ⁽¹⁾ Voir longueur de l'automatisme	(LC-30) x (HC-100)* (LC-30) x (HC-100)* (LC-30) x (HC-100)*	(LC + 160) x (HC + 210)
	Torsion arrière	80 mm 80 mm 80 mm	140 mm 140 mm 140 mm	HC + 760 mm (2760 mm mini) HC + 760 mm (2760 mm mini) ⁽¹⁾ Voir longueur de l'automatisme	(LC-30) x (HC-100)* (LC-30) x (HC-100)* (LC-30) x (HC-100)*	(LC + 160) x (HC + 110)

(1) Ajouter 50 mm du côté du rail de l'automatisme Novoport® (dépassement de la courroie).
* -50 mm sous rails latéraux horizontaux

SCHÉMAS TECHNIQUES

SECTIONNELLE ISO 45

(cotes en mm)

NOTICE

TECHNIQUE

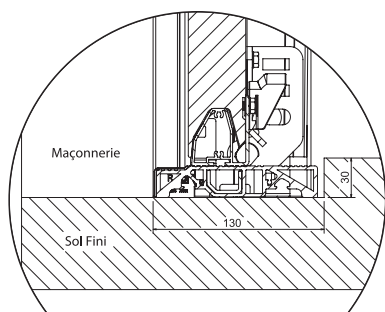
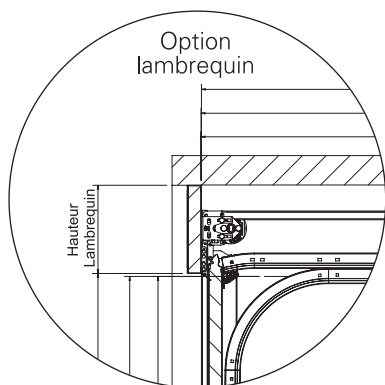

- 1 Tambour de câble
- 2 Rail vertical
- 3 Rail horizontal
- 4 Montant d'huissérie
- 5 Traverse arrière
- 6 Suspentes intermédiaires

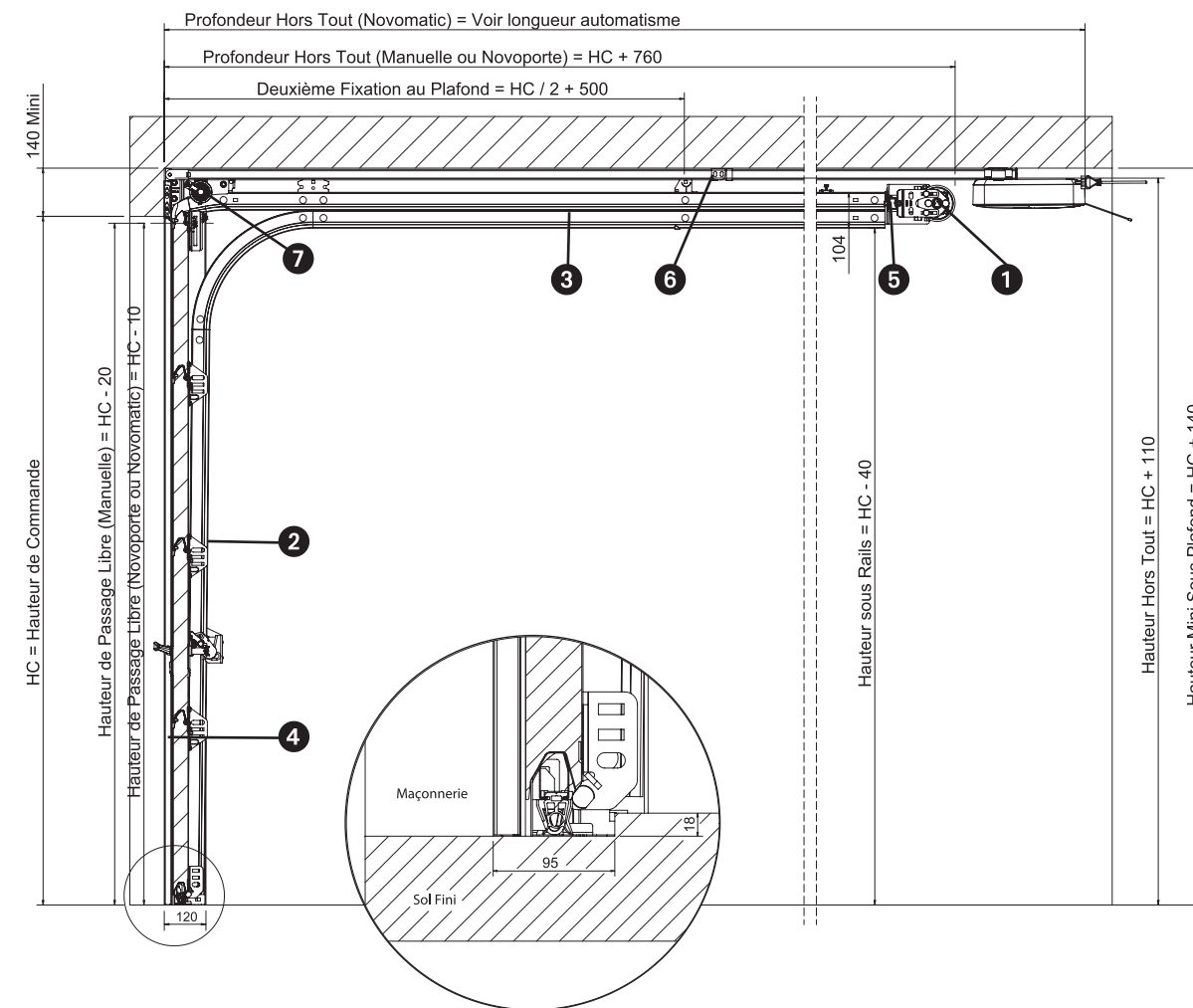
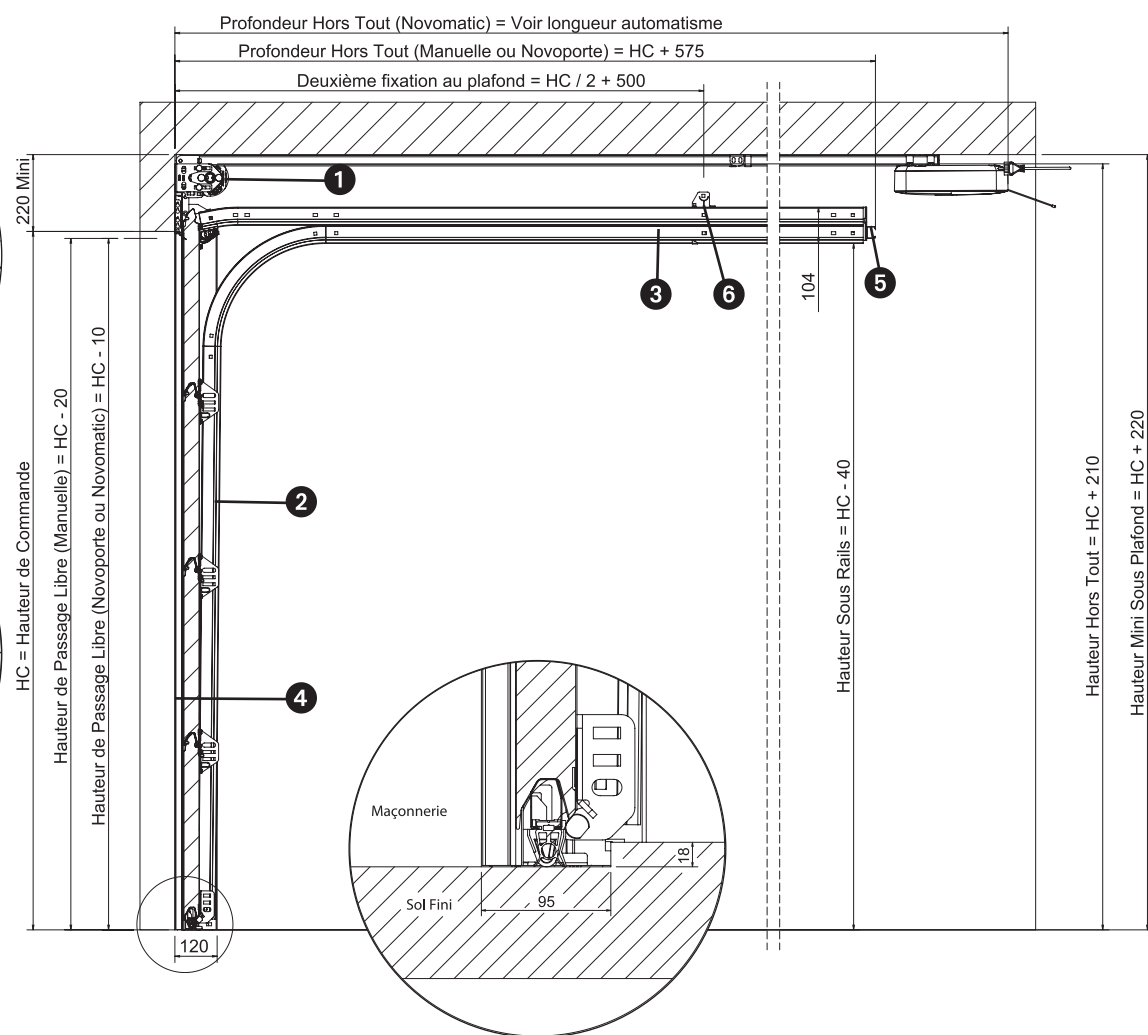

- 1 Tambour de câble
- 2 Rail vertical
- 3 Rail horizontal
- 4 Montant d'huissérie
- 5 Traverse arrière
- 6 Suspentes intermédiaires
- 7 Poulie de renvoi

ÉQUILIBRAGE

ISO 45 TRACTION	Équilibrage
	Équilibrage par ressorts de traction
ISO 45 TORSION	Équilibrage
	Équilibrage par ressorts de torsion avant ou possibilité kit ressorts arrière (retombée de linteau < 220 mm)

COLISAGE

ISO 45 TRACTION	Monobloc	Kit	COLIS MANUPORTABLE
	Panneaux assemblés dans une huisserie autoporteuse rails inclus. Pas de colis supplémentaire. • "Clos" rapide • Sangles de manutention • Pose simple	 Selon modèle, à assembler et monter sur chantier.	
ISO 45 TORSION	Kit		
	 Selon modèle, à assembler et monter sur chantier. Ressort arrière : + 1 colis.		Pour les portes ≤ à 3m de large

SCHÉMAS TECHNIQUES

SECTIONNELLE ISO 45

(cotes en mm)

NOTICE

TECHNIQUE

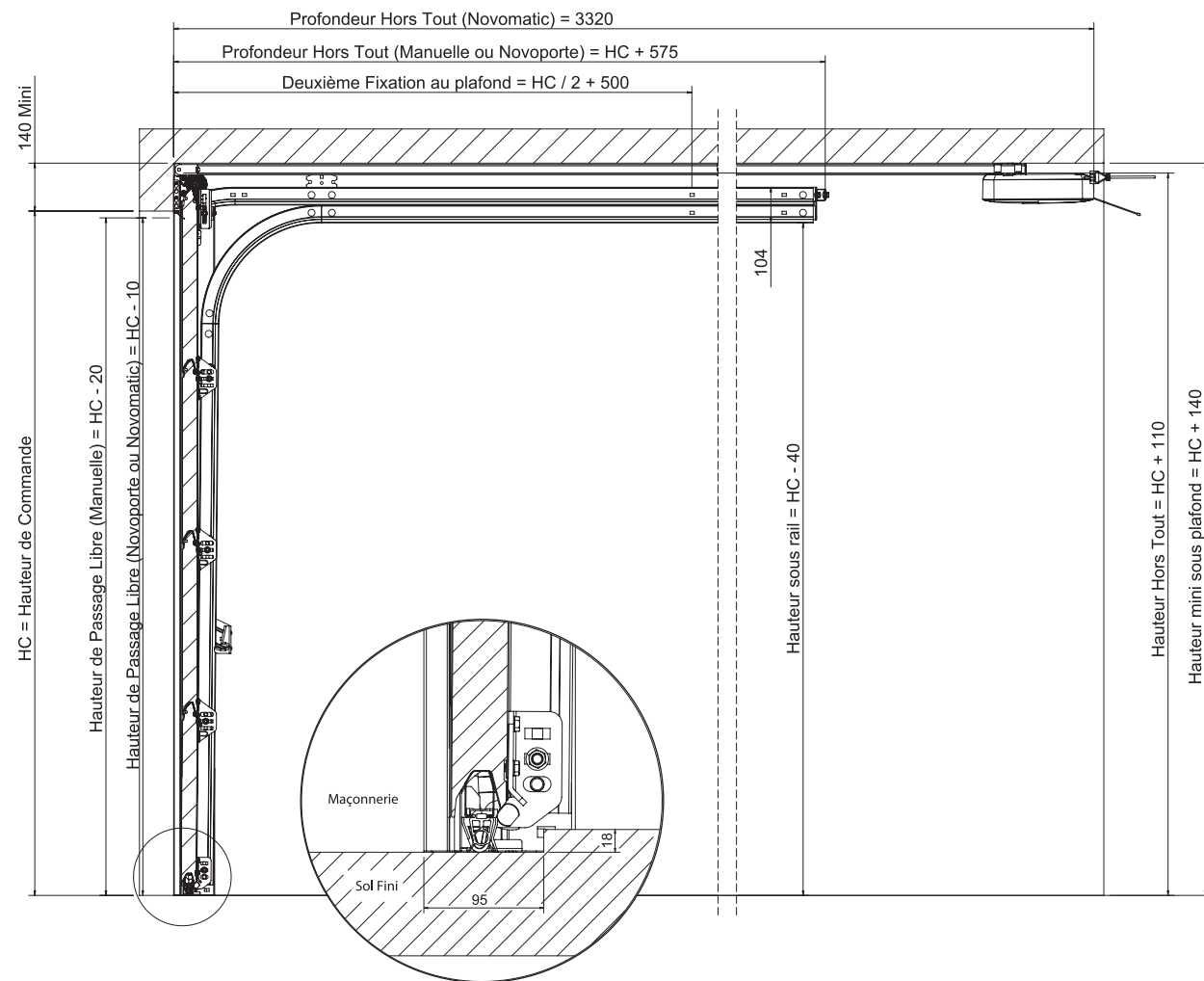

COUPE HORIZONTALE

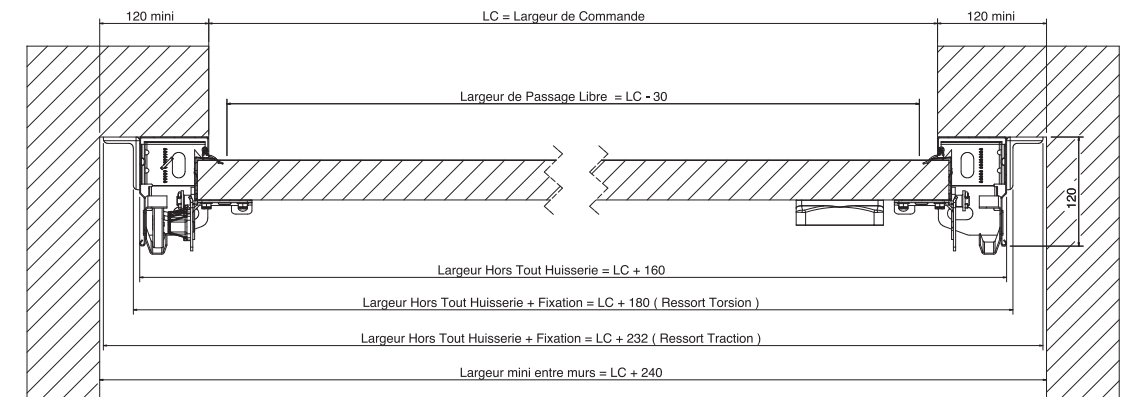

COUPE HORIZONTALE POSE EN TUNNEL

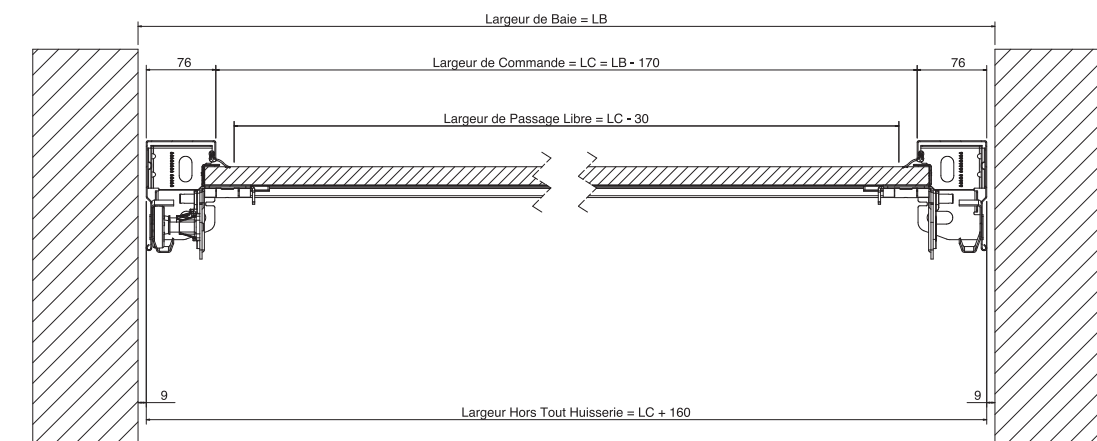

EMPRISE AU SOL ISO 45 AVEC PORTILLON

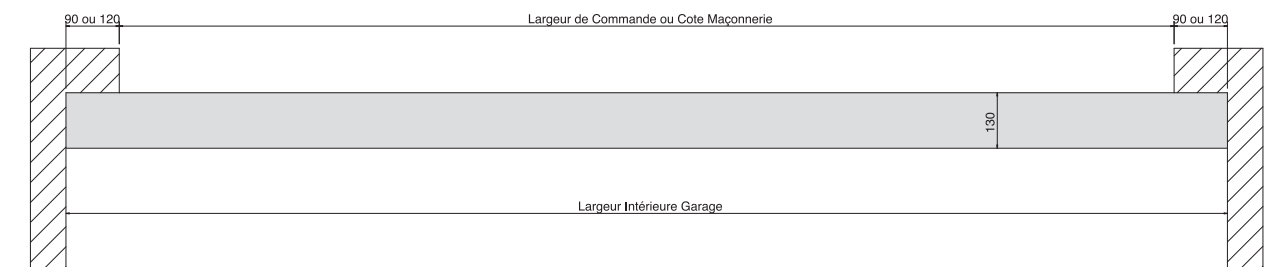

EMPRISE AU SOL ISO 45 SANS PORTILLON

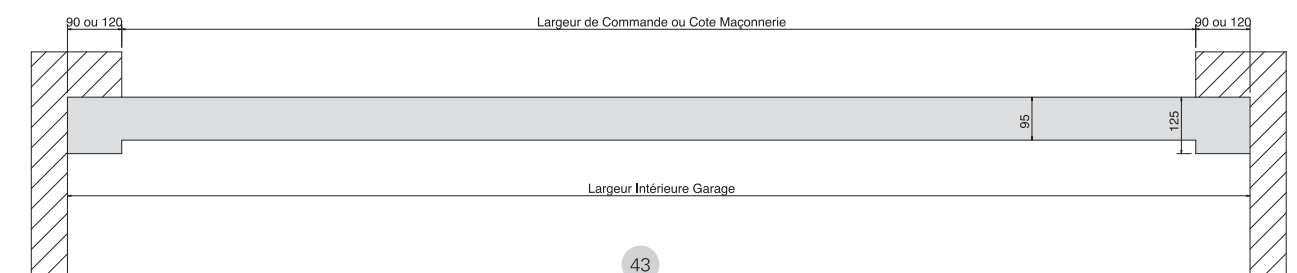

NORMES EUROPÉENNES

Performances des portes sectionnelles Iso 45 selon EN 13241-1

	Normes liées à la sécurité : OBLIGATOIRE				Normes liées à des performances de confort : FACULTATIF			
	Ouverture en toute sécurité	Résistance mécanique et stabilité	Efforts de manœuvre en motorisé	Résistance à la charge due au vent : EN 12424	Isolation thermique porte : EN 12428	Résistance à la pénétration de l'eau : EN 12425	Perméabilité à l'air : EN 12426	Numéro d'attestation
Porte	OUI	OUI	OUI	Classe 3	U jusqu'à 1,1 W/m².K*	Classe 3	Classe 3	1010
Portillon	OUI	OUI	OUI	Classe 2	-	-	Classe 1	10 325 388726

* U est le coefficient de transmission thermique, plus son chiffre est petit, plus les performances thermiques sont élevées. Porte réf. : 5500 x 3125 mm.